

Mafsal braketleri Tip I

Ürün açıklaması/Ürün resimleri

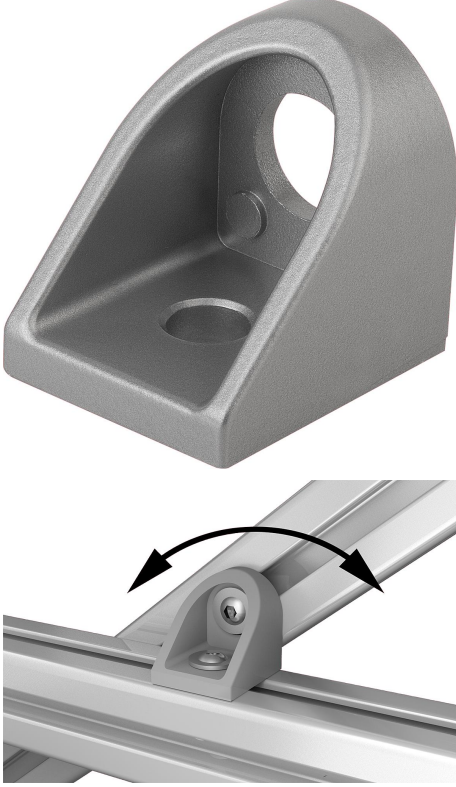

Açıklama

Malzeme:

Mafsal braketleri: çinko baskıncı döküm.

Yatak burcu: çelik.

Model:

Mafsal braketleri: alüminyum renginde boyalı.

Yatak burcu: galvaniz kaplama.

Bilgi:

Mafsal braketleri, yan yüzeyleri üzerinden temas eden ve herhangi bir açıda kesişen, aynı seriden olan iki profili bağlamak için uygundur.

Mafsal braketleri, kesişen profiller için sabit dönüş noktası görevi görür. Civata sıkılmış durumda olduğunda, yatak burcunun çevresindeki dönme konumu serbest hareketli halde kalır.

Mafsal braketleri, çoğu zaman bir sıkıştırma braketleri ile birlikte kullanılır.

Mafsal braketleri Tip I

Çizimler

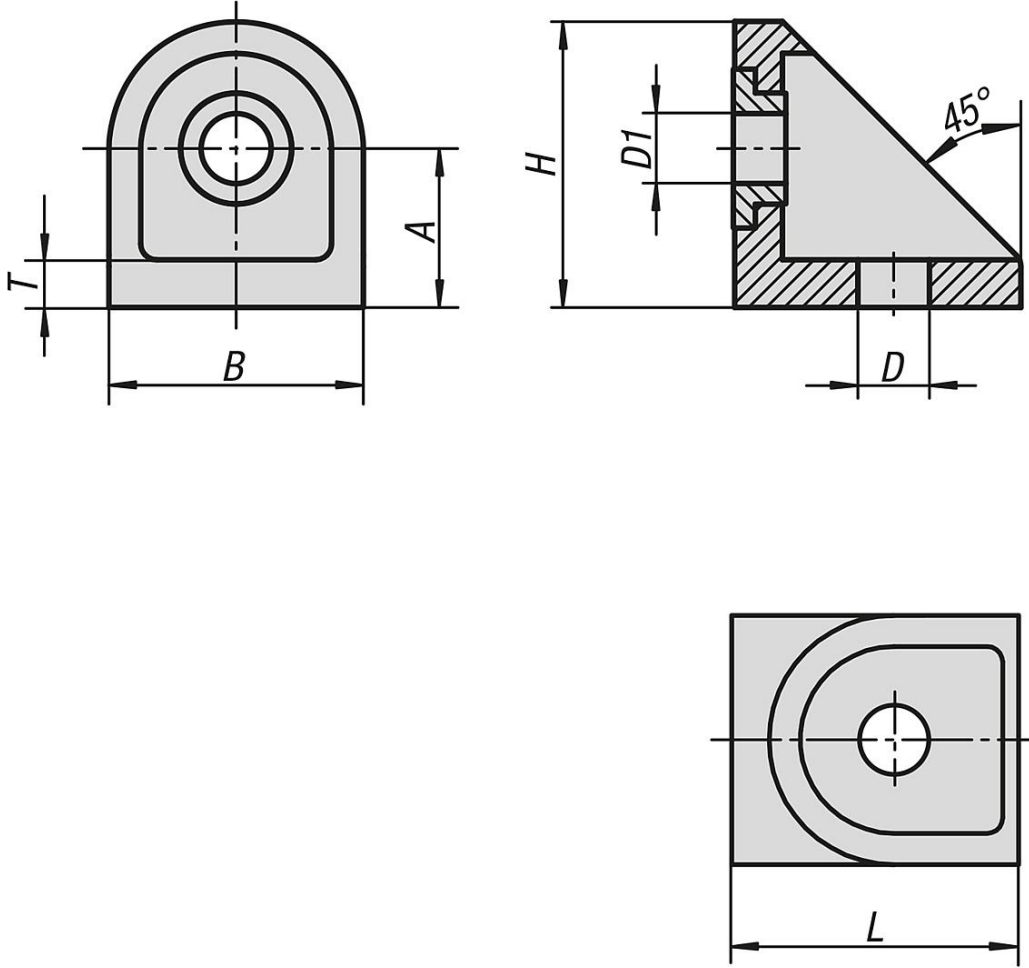

Ürünlere genel bakış

Mafsal braketleri, Tip I

Sipariş numarası	Tip	Kanal genişliği	A	B	D	D1	H	L	T
K1050.06	I	6	15	24	7	6,5	27	27	5
K1050.08	I	8	20	32	9	8,8	35,2	36	5,5