

## NC bağlama elemanı çene genişliği 125 mm

### Ürün açıklaması/Ürün resimleri

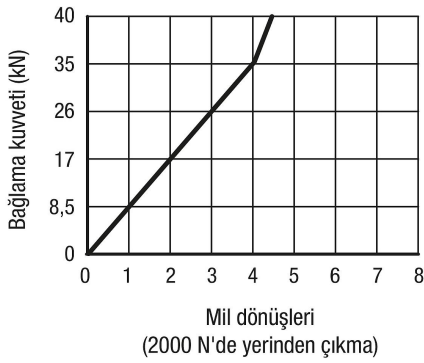
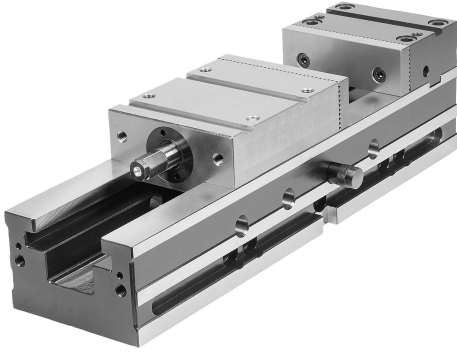

### Açıklama

#### Malzeme:

Ana gövde ve çene yuvası: sementasyon çeliği.

#### Model:

tüm tarafları sertleştirilmiş ve taşlanmış.

#### Özellikler:

NC bağlama elemanları, bağlama ve sıkıştırma işleri için çok yönlü kullanılabilir:

- Tekrarlama hassaslığı:  $\leq 0,01$  mm
- Sabit çene tüm düzlemlerde sabittir (X,Y,Z)
- Doğrudan makine tezgahı üzerinde dikey kullanım
- Eklenti kademe çenesi sayesinde oldukça büyük sıkıştırma ve bağlama aralığı
- Yanlamasına yatırılabilir, 63 mm ve 100 mm kanal mesafesi için sabitleme delikli
- Geçmeli pimler sayesinde sıkıştırma ve bağlama aralığı hızlı şekilde ayarlanır
- Temel donanım, iki adet çevirmeli vidalama tip çene ve bir krank kolu içerir

### Çizimler

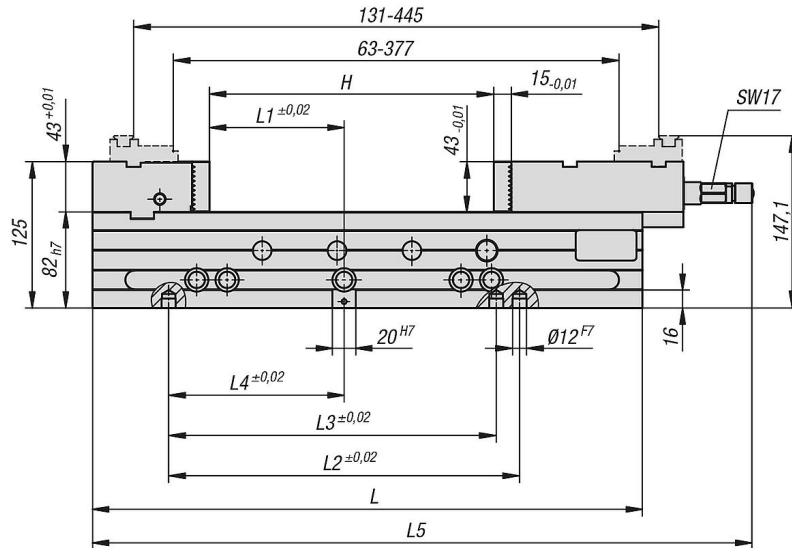

### Ürüne genel bakış

#### NC bağlama elemanı, çene genişliği 125 mm

Sipariş numarası	B	L	L1	L2	L3	L4	L5	H Bağlama aralığı	Ağırlık kg
K1238.125470	125	470	115	300	280	150	564	0-239	37,6

