

Makina ayakları için disk çinko basınçlı döküm veya paslanmaz çelik

Ürün açıklaması/Ürün resimleri



Açıklama

Malzeme:

Disk: çinko basınçlı döküm veya paslanmaz çelik 1.4305.

Kaymayı önleyici plaka: Termoplastik elastomer.

Model:

Disk: Çinko basınçlı döküm, siyah toz boya kaplamalı. Disk: Paslanmaz çelik, kaplamasız.

Bilgi:

Makina ayakları bir disk ve bir dişli milden oluşur. Her disk, her dişli mil ile kombine edilebilir.

Kaymayı önleyici plaka, titreşimleri absorbe eder ve ayarlanabilir ayağın kaymasını önler.

Uygun dişli miller için bkz. K0427.

Çizim bilgisi:

Form A vida deliksiz, kaymayı önleyici plakasız

Form B vida deliksiz, kaymayı önleyici plakalı

Form C vida delikli (açık), kaymayı önleyici plakasız

Form D vida delikli (açık) kaymayı önleyici plakalı

1) Ø 80 diskten itibaren

Çizimler

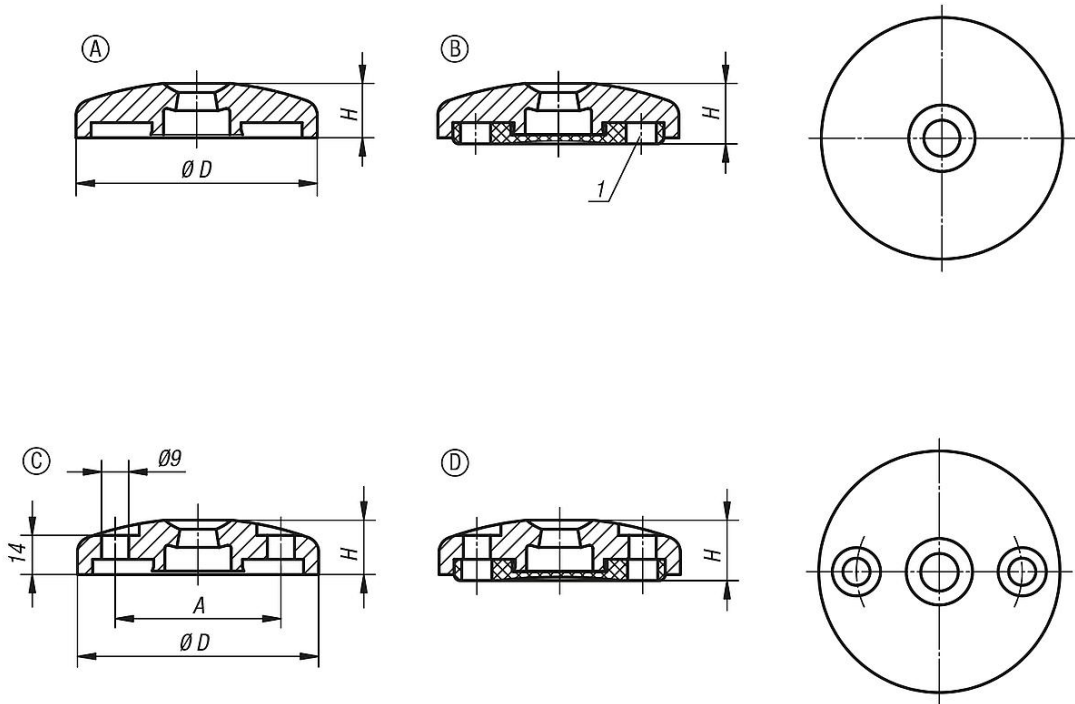

Ürünler genel bakış

Makina ayakları için disk, çinko basınçlı döküm

Makina ayakları için disk çinko basınçlı döküm veya paslanmaz çelik

Ürünlere genel bakış

Sipariş numarası	Form	Ana gövde malzemesi	D	A	H	Yük kapasitesi maks. kN
K0425.10401	A	çinko	40	-	18	20
K0425.10451	A	çinko	45	-	18	25
K0425.10501	A	çinko	50	-	18	25
K0425.10601	A	çinko	60	-	18	35
K0425.10801	A	çinko	80	-	18	35
K0425.11001	A	çinko	100	-	18	35
K0425.11201	A	çinko	120	-	18	35
K0425.10602	A	paslanmaz çelik	60	-	18	45
K0425.10802	A	paslanmaz çelik	80	-	18	45
K0425.11002	A	paslanmaz çelik	100	-	18	45
K0425.20601	B	çinko	60	-	20	35
K0425.20801	B	çinko	80	-	20	35
K0425.21001	B	çinko	100	-	20	35
K0425.21201	B	çinko	120	-	20	35
K0425.20602	B	paslanmaz çelik	60	-	20	45
K0425.20802	B	paslanmaz çelik	80	-	20	45
K0425.21002	B	paslanmaz çelik	100	-	20	45
K0425.30801	C	çinko	80	55	18	35
K0425.31001	C	çinko	100	74	18	35
K0425.30802	C	paslanmaz çelik	80	55	18	45
K0425.31002	C	paslanmaz çelik	100	74	18	45
K0425.40801	D	çinko	80	55	20	35
K0425.41001	D	çinko	100	74	20	35
K0425.40802	D	paslanmaz çelik	80	55	20	45
K0425.41002	D	paslanmaz çelik	100	74	20	45