

Makina ayakları için diřli miller elik veya paslanmaz elik

Ürün açıklaması/Ürün resimleri



Açıklama

Malzeme:

elik veya paslanmaz elik 1.4301.

Model:

inko kaplama elik.

Kaplamasız paslanmaz elik.

Bilgi:

Makina ayakları bir diřli mil ve bir diskten oluşur. Her diřli mil, her disk ile kombine edilebilir.

Aksesuar:

K0672 Makina ayakları için disk, elik veya paslanmaz elik.

K0673 Makina ayakları için disk, kauuk destekli, elik veya paslanmaz elik.

Çizimler

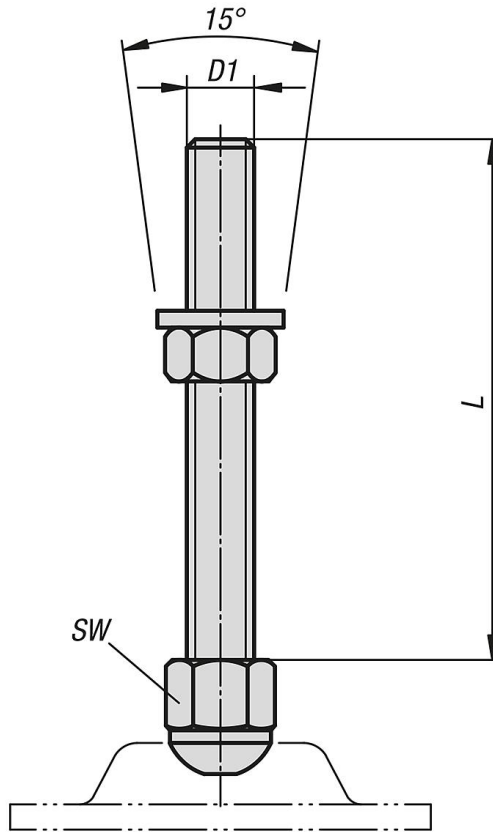

Ürönlere genel bakış

Makina ayakları için diřli miller, elik veya paslanmaz elik

Sipariř numarası	Ana gövde malzemesi	D1	L	SW	Yük kapasitesi maks. kN
K0669.080501	elik	M8	50	17	40
K0669.080801	elik	M8	80	17	40

Makina ayakları için diřli miller elik veya paslanmaz elik

Ürönlere genel bakıř

Sipariř numarası	Ana gövde malzemesi	D1	L	SW	Yük kapasitesi maks. kN
K0669.081001	elik	M8	100	17	40
K0669.081201	elik	M8	120	17	40
K0669.081501	elik	M8	150	17	40
K0669.100501	elik	M10	50	17	40
K0669.100801	elik	M10	80	17	40
K0669.101001	elik	M10	100	17	40
K0669.101201	elik	M10	120	17	40
K0669.101501	elik	M10	150	17	40
K0669.120501	elik	M12	50	19	40
K0669.120801	elik	M12	80	19	40
K0669.121001	elik	M12	100	19	40
K0669.121201	elik	M12	120	19	40
K0669.121501	elik	M12	150	19	40
K0669.160501	elik	M16	50	24	40
K0669.160801	elik	M16	80	24	40
K0669.161001	elik	M16	100	24	40
K0669.161201	elik	M16	120	24	40
K0669.161501	elik	M16	150	24	40
K0669.200501	elik	M20	50	30	40
K0669.200801	elik	M20	80	30	40
K0669.201001	elik	M20	100	30	40
K0669.201201	elik	M20	120	30	40
K0669.201501	elik	M20	150	30	40
K0669.080502	paslanmaz elik	M8	50	17	40
K0669.080802	paslanmaz elik	M8	80	17	40
K0669.081002	paslanmaz elik	M8	100	17	40
K0669.081202	paslanmaz elik	M8	120	17	40
K0669.081502	paslanmaz elik	M8	150	17	40
K0669.100502	paslanmaz elik	M10	50	17	40
K0669.100802	paslanmaz elik	M10	80	17	40
K0669.101002	paslanmaz elik	M10	100	17	40
K0669.101202	paslanmaz elik	M10	120	17	40
K0669.101502	paslanmaz elik	M10	150	17	40
K0669.120502	paslanmaz elik	M12	50	19	40
K0669.120802	paslanmaz elik	M12	80	19	40
K0669.121002	paslanmaz elik	M12	100	19	40
K0669.121202	paslanmaz elik	M12	120	19	40
K0669.121502	paslanmaz elik	M12	150	19	40
K0669.160502	paslanmaz elik	M16	50	24	40
K0669.160802	paslanmaz elik	M16	80	24	40
K0669.161002	paslanmaz elik	M16	100	24	40
K0669.161202	paslanmaz elik	M16	120	24	40
K0669.161502	paslanmaz elik	M16	150	24	40
K0669.200502	paslanmaz elik	M20	50	30	40
K0669.200802	paslanmaz elik	M20	80	30	40
K0669.201002	paslanmaz elik	M20	100	30	40
K0669.201202	paslanmaz elik	M20	120	30	40
K0669.201502	paslanmaz elik	M20	150	30	40