

Sıkıştırma demiri, yuvarlak gergi mesnedi

Ürün açıklaması/Ürün resimleri

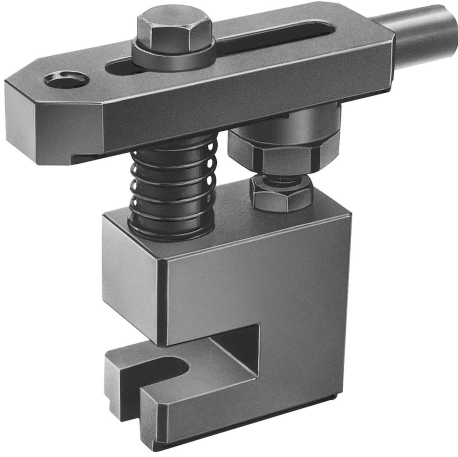

Açıklama

Malzeme:
Islah çeliği.

Model:
Ana gövde karartılmış.
Sıkıştırma demirleri ve gergi civatası temperlenmiş ve karartılmış.

Bilgi:
Sıkıştırma demirinin her iki tarafı iş parçalarını sıkıştırmak için kullanılabilir.
Sıkıştırma demirleri, yuvarlak gergi mesnetleri, örn. K0839, K0821, K0307 gibi başka düzenek elemanları ile kombine edilebilir.

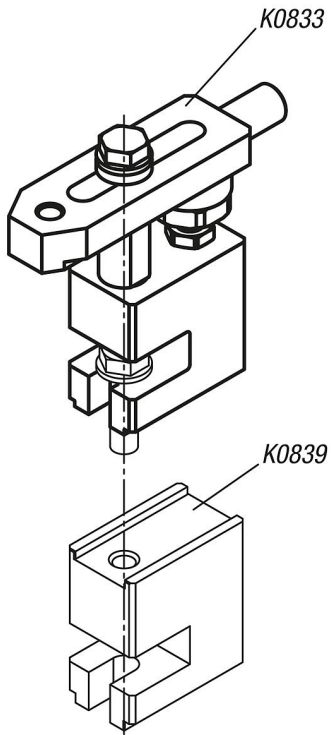

Sıkıştırma demiri, yuvarlak gergi mesnedi

Çizimler

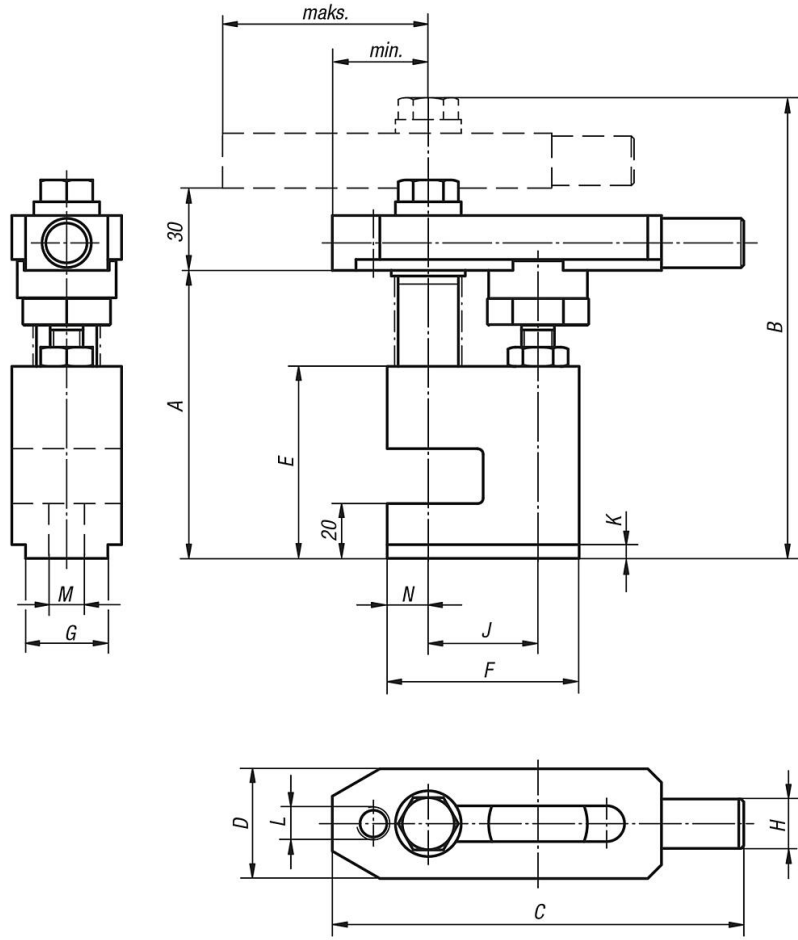

Ürünlere genel bakış

Sıkıştırma demiri, yuvarlak gergi mesnedi

Sipariş numarası	A	B	C	D	E	F	G	H	J	K	L	M	N	min.	maks.
K0833.12105	105	168	150	40	70	70	30	18	40	5	M12	13	15	35	75
K0833.16110	110	188	190	50	75	90	40	24	50	5	M16	17	20	45	95