

Sıkıştırma braketleri, Form C, eksantrik gergi modülü ile

Ürün açıklaması/Ürün resimleri



Açıklama

Malzeme:

Sıkıştırma braketleri: Çinko baskı döküm.

Eksantrik kamlı kenetleme kolu: Alüminyum döküm.

Ana gövde: Çelik.

Model:

Eksantrik kamlı kenetleme kolu: siyah toz boya kaplamalı.

Çelik parça: perdahlı.

Yarıklı kanal: galvaniz kaplama.

Bilgi:

Sıkıştırma braketleri, yan yüzeyleri üzerinden temas eden ve herhangi bir açıda kesişen, aynı seriden olan iki profili bağlamak için uygundur.

Çıvatanın çözülmesiyle her iki sıkıştırma serbest kalır, böylece kanallar boyunca serbestçe döndürme ve kaydırma mümkündür.

Sıkıştırma braketleri, çoğu zaman çiftler halinde veya bir mafsal braketleri ile birlikte kullanılır.

Çizimler

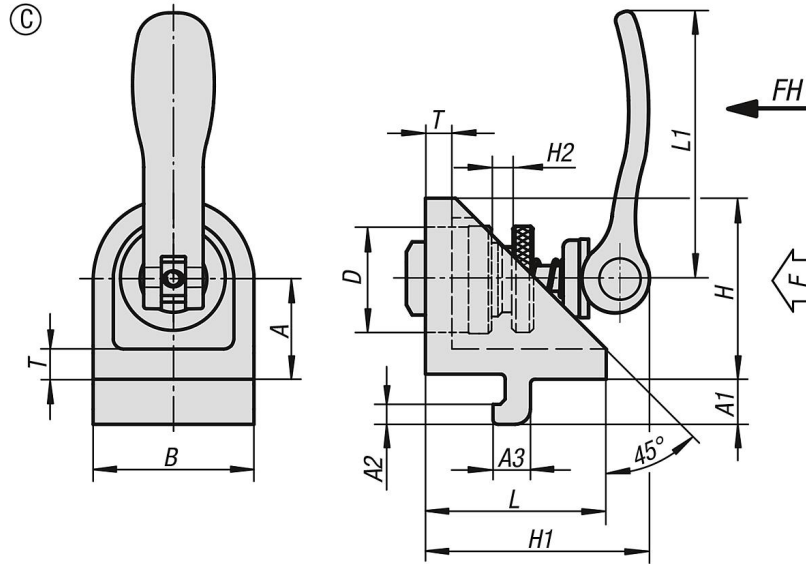

Ürüne genel bakış

Sipariş numarası	Tip	Kanal genişliği	Form	Tip 1	A	A1	A2	A3	B	D	H	H1	H2	L	L1	T	Bağlama kuvveti F (kN)	El kuvveti FH N
K1049.0615	I	6	C	eksantrik kamlı-germe modülü	15	6,3	3	5,7	24	15	27	34	6	27	36,2	5	2	90
K1049.0820	I	8	C	eksantrik kamlı-germe modülü	20	9	4	7,5	32	20	36	44	8	36	52,3	6	3	100

