

## 5D iş parçası dayanakları

### Ürün açıklaması/Ürün resimleri

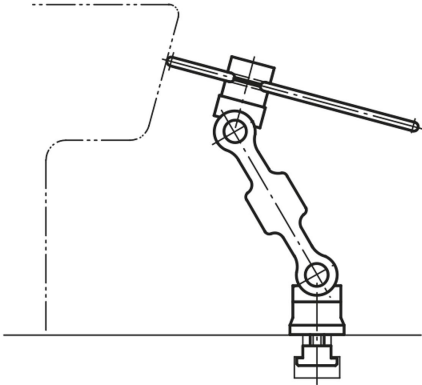

### Açıklama

#### Malzeme:

Sıkıştırma mafsalı: Yüksek dayanıklı alüminyum.  
Aks pimi, dayanak disk ve dayanak çubuğu: Çelik.

#### Model:

Sıkıştırma mafsalı: Mavi ve siyah eloksal kaplamalı.  
Aks pimi, dayanak disk ve dayanak çubuğu: Perdahlı.

#### Bilgi:

5D iş parçası dayanağı, başka işlemlerin yanı sıra işleme makinelerinde veya montaj çalışmalarında çok yönlü bir araç olarak kullanılır. Hızlı ve esnek bir şekilde kademeli olarak 5 eksenle ayarlanabilir.

Komple T blok somun M8x12 ve altıgen anahtar ile birlikte teslim edilir.

#### Talep üzerine:

Birden fazla 5D iş parçası dayanağını kombine etmek için bağlantı elemanı.

## 5D iş parçası dayanakları

## Çizimler

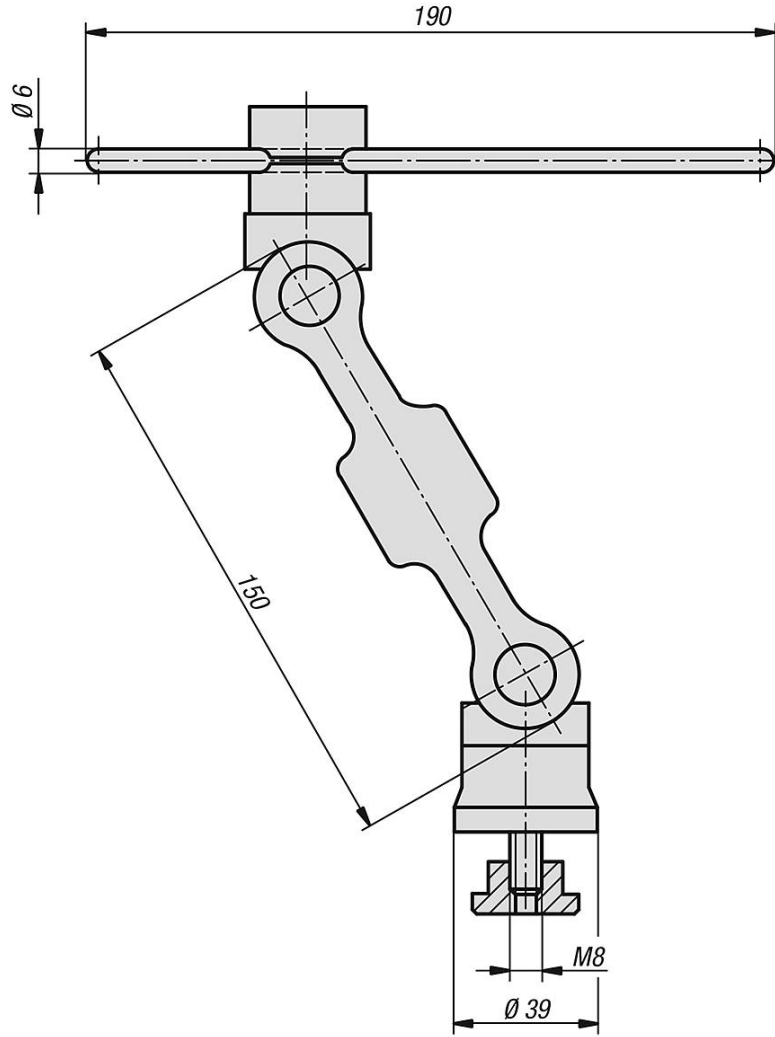

## Ürünlere genel bakış

## 5D iş parçası dayanakları

| Sipariş numarası | Boyut |
|------------------|-------|
| K1234.15012      | 150   |