

İç gerdirme için sıkma pensi



1. Sıkma pensini monte etme:

- O-halkayı yuvanın yivine yerleştirin.
- Sıkma pensini yuvaya yerleştirin ve konumlandırma pimlerinin sıkma pensinin konumlandırma delikleri ile uyumlu olduğundan emin olun. Sıkma pensini çekme konisi ile sabitleyin.

Bilgi:

Sıkma pensini monte etmeden önce, gergi silindirin tamamen yukarı çıktığından emin olun. Bunun için gergi civatasını durana dek saat ibresine ters yönde döndürün.

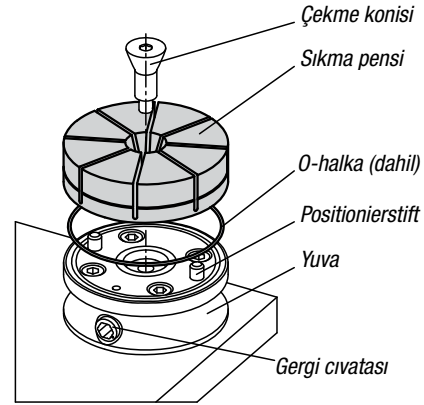

2. Sıkma pensini işleme:

2.1

Gergi silindirini tamamen yukarı çıkarın ve sıkma pensinin dış çapını ölçün. Ardından sıkma pensinin dış çapı 0,15 mm büyüyene dek sıkın.

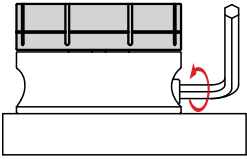

2.3

Konturu (gerdirilecek olan iş parçasından) sıkma pensine uygulayın.

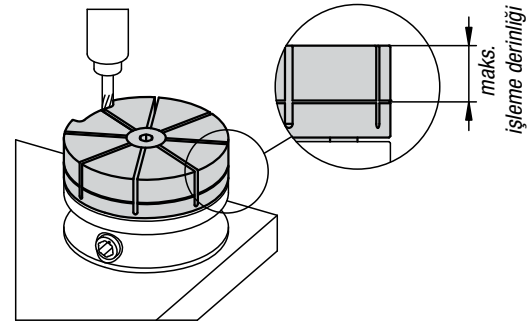

3. İş parçasını monte etme:

- Gergi silindirini gevşetin ve germe halkasını çıkartın.
- İş parçasını yerleştirin ve gergi silindirini sıkın.

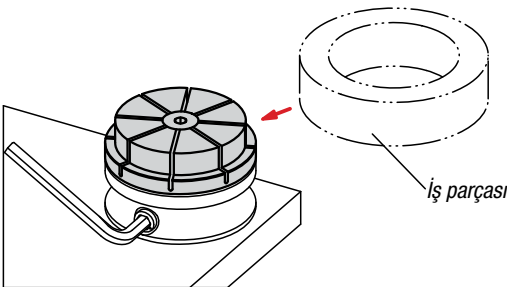

Performans eğrileri

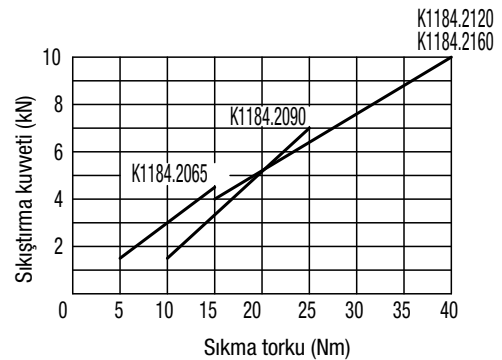

Sıkma pensinde hasarları önlemek için sıkma pensi, iş parçası veya germe halkası olmadan kullanılmamalıdır. Lütfen tablo uyarınca maksimum sıkma torkuna dikkat edin.