

İş parçasını konumlandırma ünitesine yerleştirme esnasında koni aşağıya hareket ettirilir.

Koni sayesinde güvenli bir konumlandırma sağlanır.

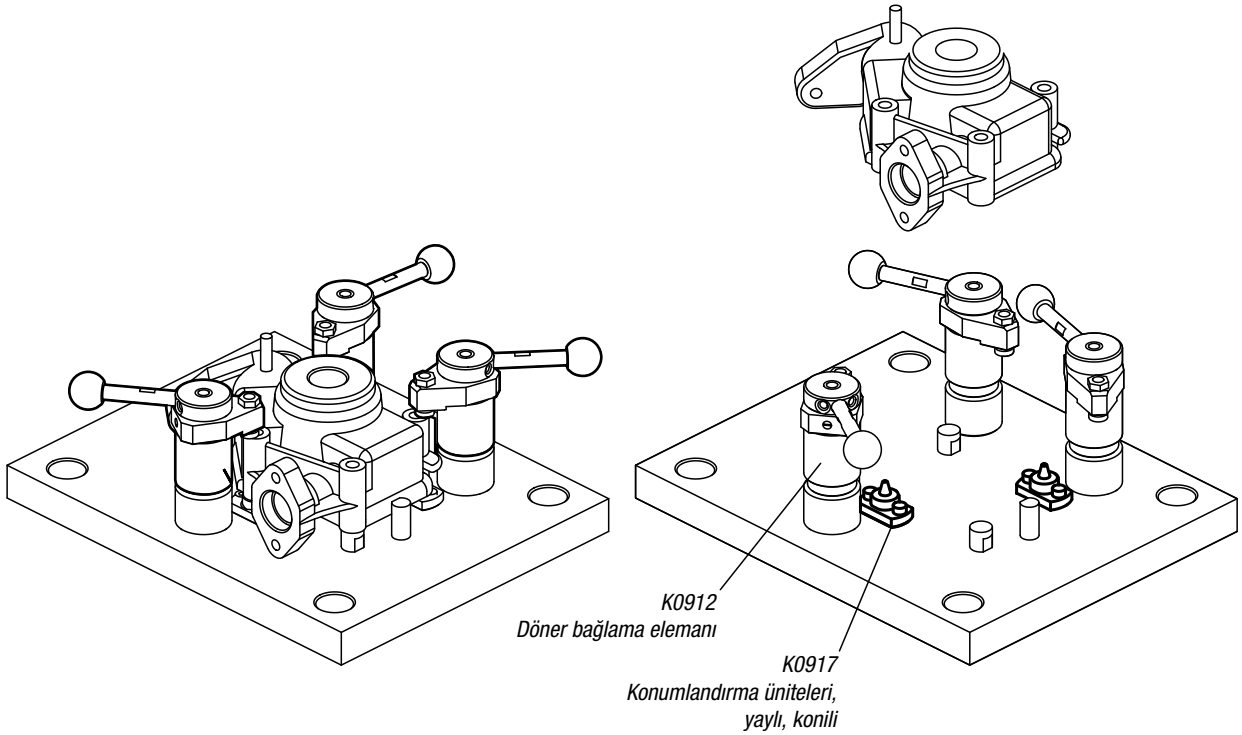

Bilgi:
Döner bağlama elemanları kullanıldığında, konumlandırma ünitesi nedeniyle kalkmayı önlemek için takımı elinizle aşağıya doğru tutun.