

## Kama gerdirci, silindir bařlı civatalı, Form B

Ürün açıklaması/Ürün resimleri

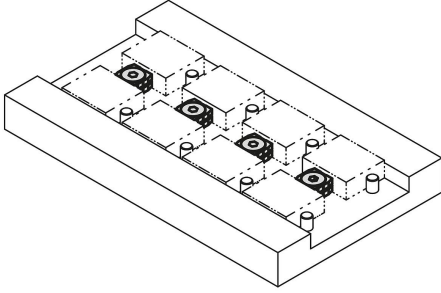

### Açıklama

**Malzeme:**  
İslah çeliđi.

**Model:**  
Sıkıřtırma çeneleri: sertleřtirilmiř (33-39 HRC) ve perdahlı.

**Bilgi:**  
Kama gerdirciler, fonksiyon prensipleri nedeniyle çoklu gerdirme için uygundur. Kama yüzeyleri sayesinde büyük bađlama kuvvetleri elde edilir. Ařađı çekiř etkili kama gerdirciler.

**Çizim bilgisi:**  
L ölçüsü,  $\leq A$  ölçüsü için geçerlidir.  
H ölçüsü,  $\geq A$  ölçüsü için geçerlidir

1) O-halka

## Kama gerdirici, silindir başlı civatalı, Form B

### Çizimler

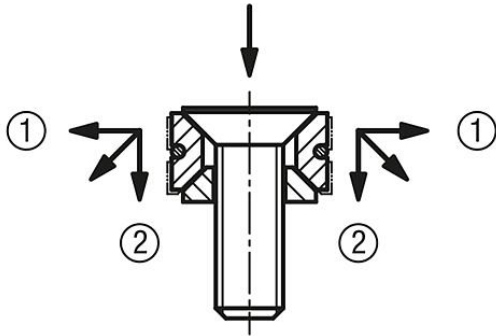
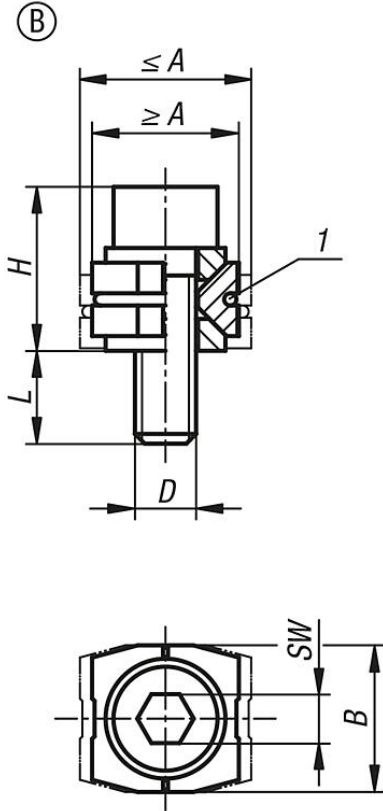

- (Çeneler aşağı çekiş gerçekleştirir)
- ① İş parçasına doğru yatay baskı
  - ② Dikey baskı, iş parçasının kalkmasını önler

### Ürünlere genel bakış

Sipariş numarası	Form	A min.	A maks.	B	D	H	L	SW	Bağlama kuvveti maks. kN	Sıkma torku maks. Nm
K1167.21205	B	12	14	12	M5X16	13,4	9,6	4	3	5,4
K1167.21506	B	15	17	14,8	M6X18	15,8	10,2	5	4,5	9,1
K1167.21808	B	18,5	21,5	18,4	M8X25	21,2	14,9	6	9	22