

T kanal bağlama elemanı

Ürün açıklaması/Ürün resimleri

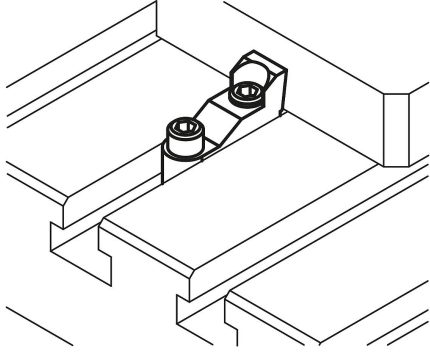

Açıklama

Malzeme:

Ana gövde paslanmaz çelik 1.7225.

Cıvatalar çelik sağlamlık sınıfı 8.8.

Model:

Ana gövde sertleştirilmiş ve nikel kaplamalı.

Cıvatalar karartılmış.

Bilgi:

T kanal bağlama elemanları ile çok alçak iş parçaları gerdirilebilir. Aşağı çekme kuvveti ile iş parçası ayrıca makine tablasına bastırılır.

Kullanım:

1. T kanal bağlama elemanı, iş parçasına kadar makine tablası T kanallarına itilmelidir.
2. T kanal bağlama elemanı sabitleme cıvatası torka göre sıkılmalıdır.
3. T kanal bağlama elemanı gergi cıvatası sıkılarak iş parçası gerdirilir.

T kanal bağlama elemanı

Çizimler

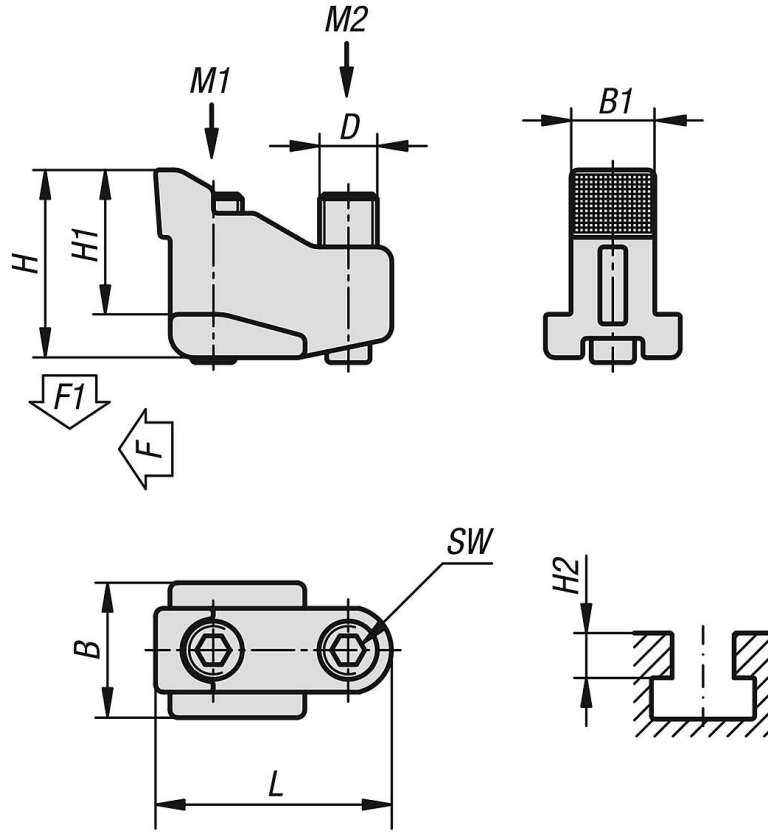

Ürünlere genel bakış

T kanal bağlama elemanı

Sipariş numarası	Kanal genişliği	B	D	H	H1	H2	L	SW	B1	F kN	F1 kN	Sıkma torku M1 Nm	Sıkma torku M2 Nm
K1412.1014	14	22	M10	31	24	14-19	40	5	13,6	7	3,5	18	9
K1412.1218	18	28	M12	39	30	18-24	49	6	17,4	10	5	32	15
K1412.1622	22	35	M16	50	37	22-30	63	8	21,5	16	8	75	35