

Yerleştirme bağlama elemanı

Ürün açıklaması/Ürün resimleri



Açıklama

Malzeme:

Çelik.

Model:

sertleştirilmiş, perdeli ve taşlanmış.

Bilgi:

Bağlama yüksekliği, K0018 yükseklik silindirleri ile arttırılabilir ve K1231.12 ile K1231.14 arası ve K1231.22 ile K1231.24 arası modellerde K0282 kendinden ayarlanan desteklerle azaltılabilir.

Bağlama elemanları aşağıdaki avantajları sunar:

- Dişli mil veya spiral eksantrik üzerinden elle hızlı gerdirme imkanı.
- Germe demirini döndürerek uzaklaştırarak kolay ve hızlı iş parçası değişimi.
- Kompakt bir model olması sayesinde gerdirme için az yer ihtiyacı.
- Yükseklik silindirleri sayesinde büyük bağlama yüksekliklerine de kolayca uyarlama imkanı.

Bağlama elemanları, iki şekilde sabitlenebilir:

- 1) Bir T kanalı içerisine.
- 2) M12 setskur ile doğrudan plaka içerisine, örn. bir düzenekte.

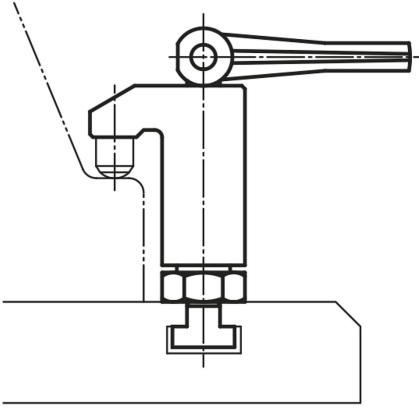

Yerleştirme bağlama elemanı

Çizimler

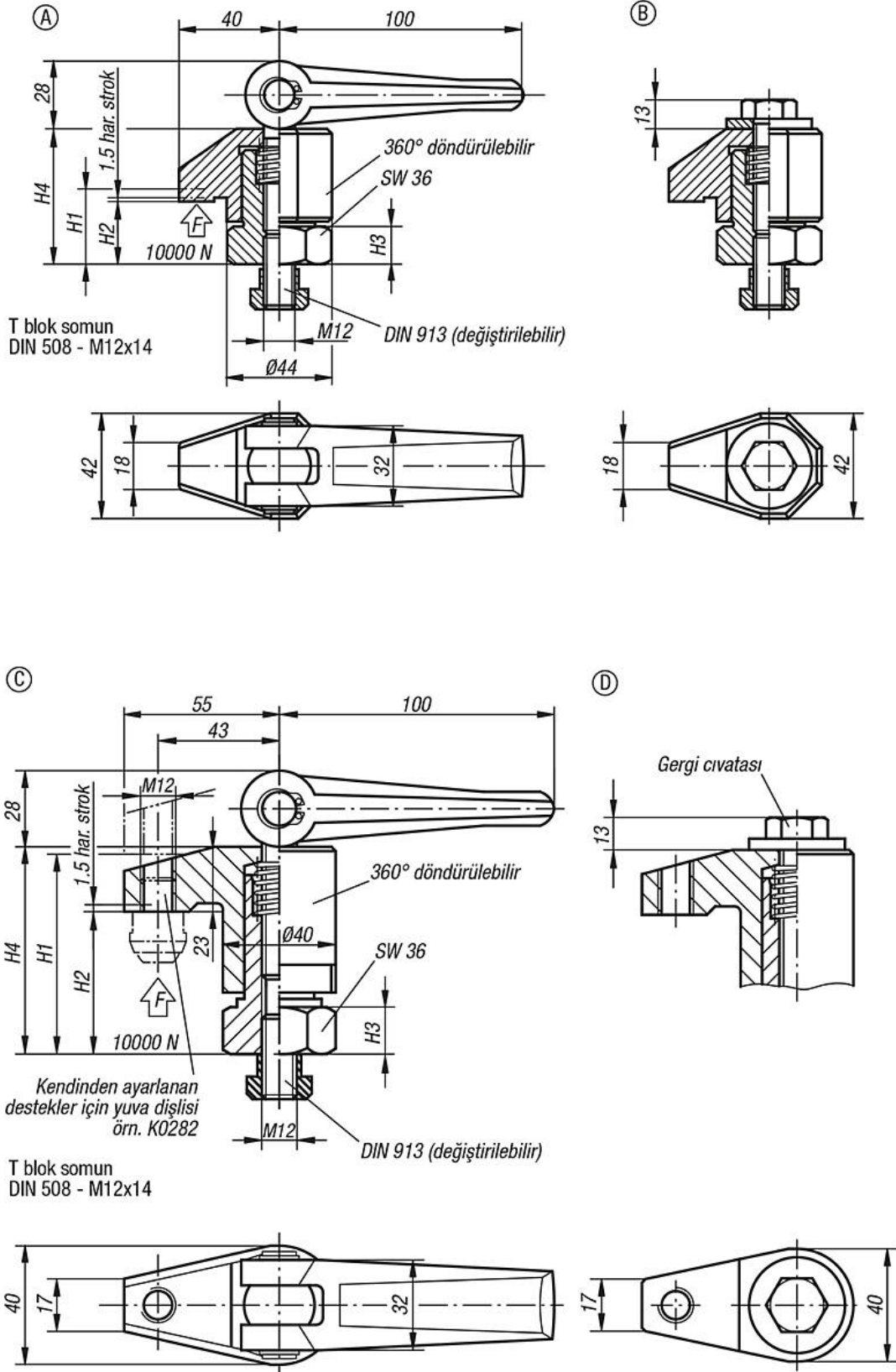

Ürünlere genel bakış

Yerleştirme bağlama elemanı

Ürünlere genel bakış

Yerleştirme bağlama elemanı

Sipariş numarası	Form	Form modeli	Maks. bağlama yüksekliği H1	Min. bağlama yüksekliği H2	H3	H4
K1231.11	A	eksantrik bağlama kollu	30	25	15	54-59
K1231.12	C	eksantrik bağlama kolu ve dişli ile	70	50	15	73-93
K1231.13	C	eksantrik bağlama kolu ve dişli ile	98	68	15	91-121
K1231.14	C	eksantrik bağlama kolu ve dişli ile	135	95	22	118-158
K1231.21	B	gergi cıvatası ile	30	25	15	54-59
K1231.22	D	gergi cıvatası ve dişli ile	70	50	15	73-93
K1231.23	D	gergi cıvatası ve dişli ile	98	68	15	91-121
K1231.24	D	gergi cıvatası ve dişli ile	135	95	22	118-158