

Baskı sıkıştırma kilitleri, paslanmaz çelik

Ürün açıklaması/Ürün resimleri

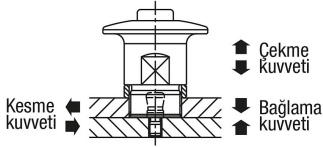

Açıklama

Ürün açıklaması:

Baskı sıkıştırma kilitleri, tertibatların veya kapakların hızlı ve kolay değişimi ve kilitlemesi içindir.

Aletsiz gerdirme donatım süresini kısaltır.

Malzeme:

Gövde ve basma düğme, paslanmaz çelik.

Model:

Gövde ve basma düğme, yalın.

Bilgi:

Form A, 3 ile 10 mm arasında plaka kalınlığı için.

Form B, 3 ile 27 mm arasında plaka kalınlığı için.

Kumanda şekli:

Baskı sıkıştırma kilidini düğmeye basmadan sıkıştırma pimi üzerine yerleştirin, böylece baskı sıkıştırma kilidi sıkıştırılmış olacaktır.

Serbest bırakmak için düğmeye basın ve baskı sıkıştırma kilidini çekerek çıkartın.

Kullanım:

Montaj imkanı A, mesafe halkaları ile kombinasyon içerisinde, 3 - 10 mm plaka kalınlığı için.

Montaj imkanı B, plaka kalınlığı 10 - 27 mm için.

Dikkat:

Belirtilen çekme kuvvetleri sadece K1564 sıkıştırma pimleri ile birlikte geçerlidir.

Aksesuar:

Mesafe halkaları K1563.

Sıkıştırma pimi K1564.

Çizim bilgisi:

1) Plaka

Baskı sıkıştırma kilitleri, paslanmaz çelik

Çizimler

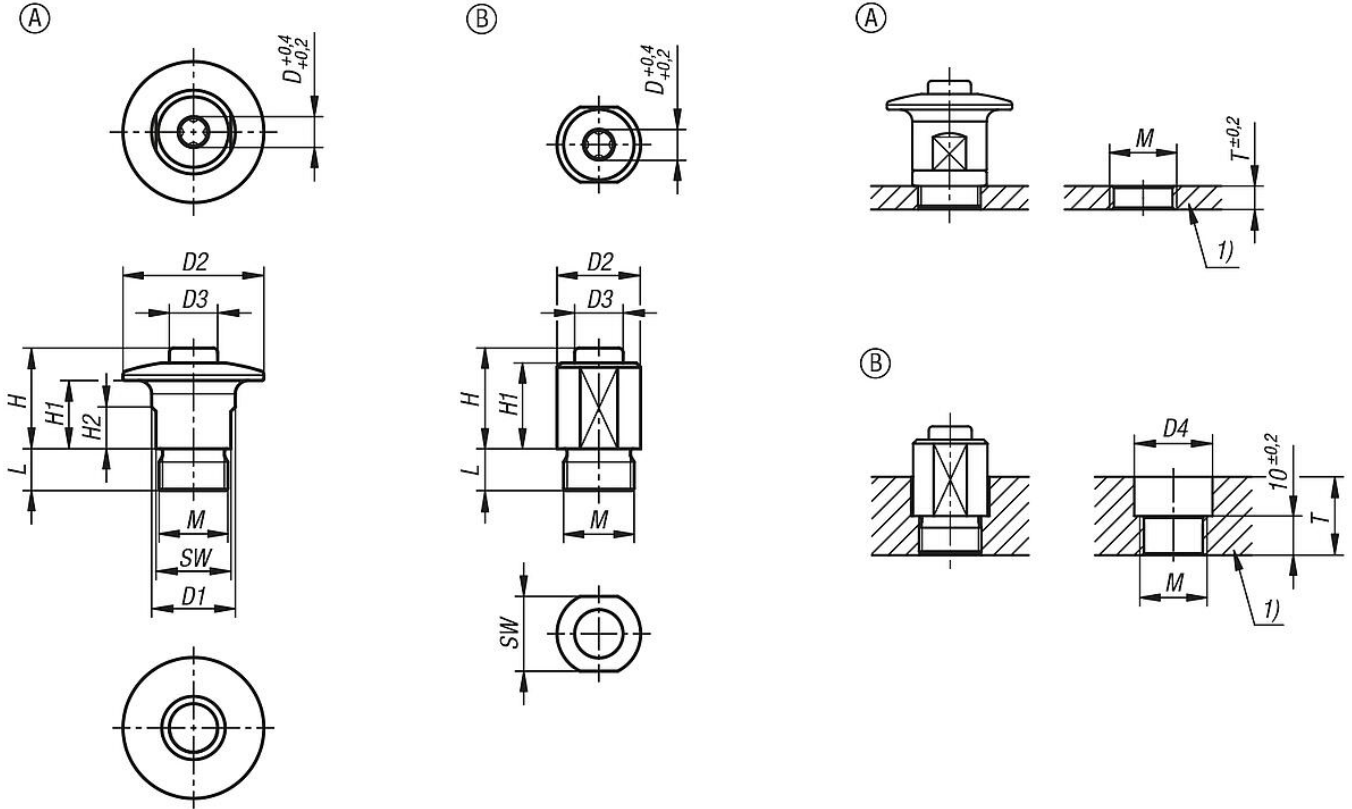

Ürünlere genel bakış

Baskı sıkıştırma kilitleri, paslanmaz çelik

| Sipariş numarası | Form | Tip 1 | D | D1 | D2 | D3 | D4 | H | H1 | H2 | L | M | SW | T | Bağlama kuvveti N | Kesme kuvveti kN | Çekme kuvveti F kN | Sıcaklık dayanımı |
|------------------|------|---------|---|----|----|----|----|----|------|-----|-----|-------|----|-------|----------------------|---------------------|-----------------------|-------------------|
| K1562.11 | A | kafalı | 6 | 19 | 32 | 11 | - | 23 | 15,5 | 8,5 | 9,5 | M16X1 | 17 | 3 | 6 | 1,1 | 0,25 | ≤180 °C |
| K1562.12 | B | kafasız | 6 | - | 19 | 11 | 20 | 23 | 19,5 | - | 9,5 | M16X1 | 17 | 10-27 | 6 | 1,1 | 0,25 | ≤180 °C |