

Sıkıştırma pimi, paslanmaz çelik

Ürün açıklaması/Ürün resimleri



Açıklama

Malzeme:
Paslanmaz çelik.

Model:
sertleştirilmiş.

Bilgi:
Renk, sertleşme nedeniyle resimden farklı olabilir.

Kumanda şekli:
Sıkıştırma pimini dişliye döndürün ve sıkın. Bkz. montaj çizimi.

Aksesuar:
Konumlandırma yuvası yuvarlak K1740.
Konumlandırma yuvası flanş K1741.

Çizim bilgisi:
1) Plaka

Sıkıştırma pimi, paslanmaz çelik

Çizimler

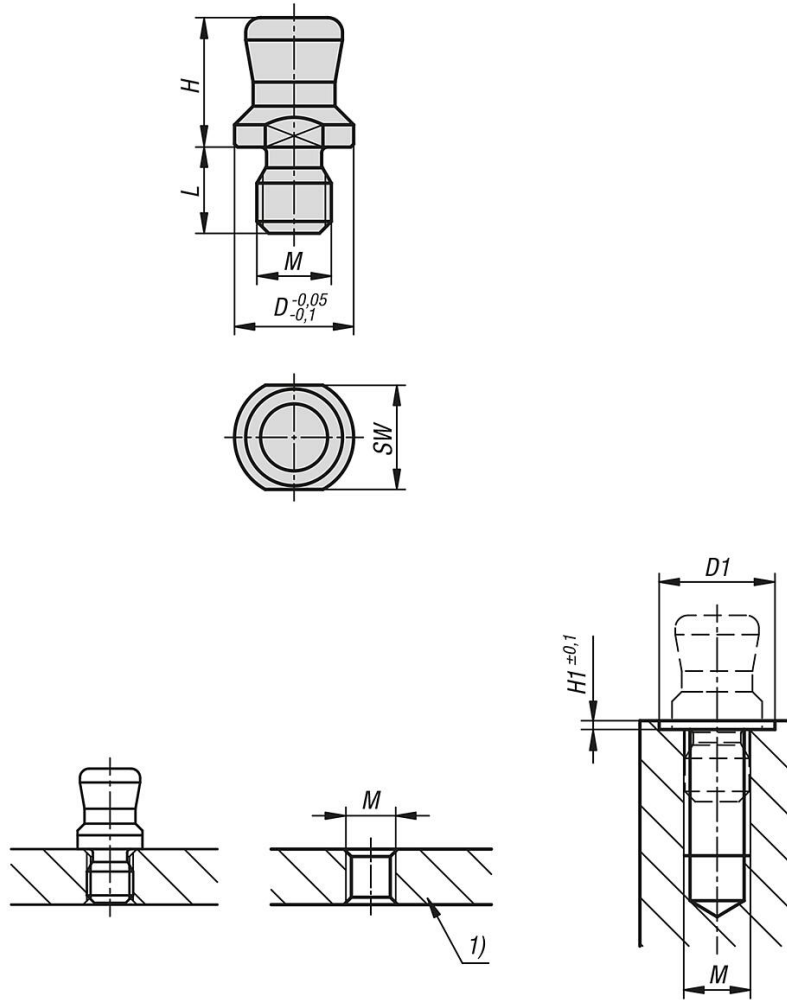

Ürünlere genel bakış

Sıkıştırma pimi, paslanmaz çelik

Sipariş numarası	D	D1	H	H1	L	M	SW
K1564.16	6	7	7,6	0,5	5,8	M04X0,7	5
K1564.18	8	9	8,7	0,5	5,8	M05X0,8	7