

Çok olanaklı gerdirme sistemi için germe demiri seti

Ürün açıklaması/Ürün resimleri

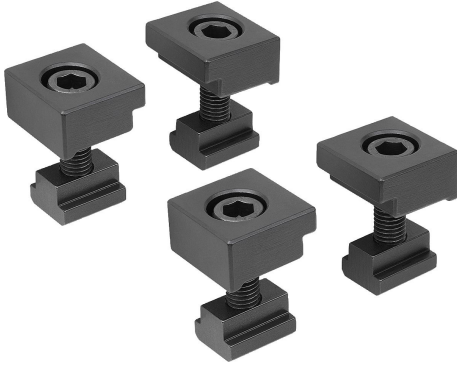

Açıklama

Malzeme:
İslah çeliği.

Model:
temperlenmiş. Dayanma yüzeyleri taşlanmış (HRC 32).

Bilgi:
Germe demiri seti ile germe rayları istenen herhangi bir pozisyonda makine tezgahı üzerine gerilebilir.

Kullanım:
Germe demiri seti makine tezgahının T kanalına yerleştirilir ve germe rayında istenen ilgili pozisyona itilir. Silindir başlı cıvata üzerinden sabitleme.

Avantajlar:
Germe demiri seti çok olanaklı gerdirme sistemlerinin diğer sabitleme türlerine ek olarak kullanılabilir.

Teslimat kapsamı:
4x sıkıştırma demiri.
4x imbus silindir başlı cıvata, DIN 912 uyarınca.
4x T kanallar için somun DIN 508.

Çizimler

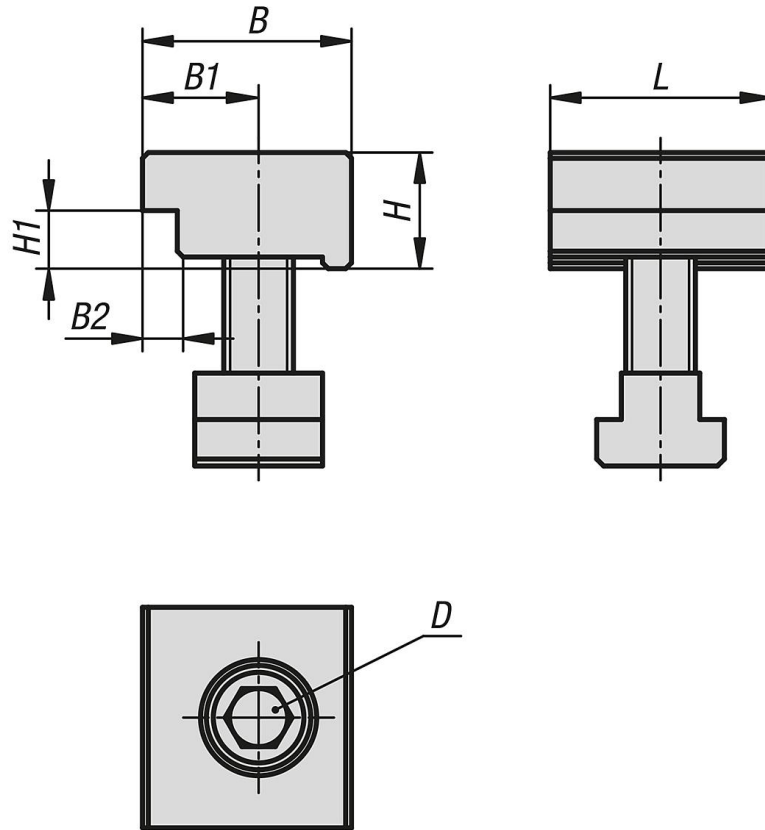

Çok olanaklı gerdirme sistemi için germe demiri seti

Ürünlere genel bakış

Çok olanaklı gerdirme sistemi için germe demiri seti

Sipariş numarası	sistem genişliği için uygun	L	B	H	B1	B2	H1	D Cıvata için DIN 912	Kanal genişliği
K1757.05012	50	38	36	20	20	6	10	M12	14
K1757.07216	72/100	40	50	28	27	8	14	M16	18